

UNIX *KIDS*

**СТЕЛЛАЖ
CORNER GREY**





ДОРОГИЕ ДРУЗЬЯ!

ДОБРО ПОЖАЛОВАТЬ В МИР ДЕТСТВА С UNIX KIDS!

UNIX Kids – бренд на рынке детских товаров, который задаёт абсолютно новый тренд, используя в производстве гипоаллергенный, устойчивый к влаге и UV-лучам пищевой пластик. Все товары бренда сочетают в себе максимальную функциональность и стильный дизайн. Лаконичность и спокойные тона, смелые комбинации и гармония форм создают атмосферу уюта и вдохновения.

Мы ценим ваш выбор и заботимся о безопасности ваших малышей.

Перед использованием продукта внимательно изучите инструкцию. Если она потеряется – скачайте её на нашем сайте www.unixkids.ru

КОМАНДА UNIX KIDS ВСЕГДА НА СВЯЗИ!

Если у вас возникли вопросы по использованию товара, обратитесь к продавцу или дилеру в сервисный центр. Мы гарантируем высокое качество и безопасность всех наших продуктов.

Сервисная служба
ПН-ПТ с 8:00 до 18:00

Тел.: [+7 \(495\) 824-40-79](tel:+7(495)824-40-79)
E-mail: service@unixfit.ru



Хотите узнать больше о товарах UNIX Kids?
Отсканируйте QR-код на весь ассортимент.



UNIXKIDS.RU

ИНФОРМАЦИЯ О ТОВАРЕ

Артикул: PTSCORNERGY

Размер: 138×39×78 см

Материал: Гипоаллергенный пищевой пластик 4-го класса. Безопасно для детей, не имеет запаха.

Максимальный вес: до 40 кг

КОМПЛЕКТАЦИЯ

Перед сборкой убедитесь, что у вас всё в комплекте:

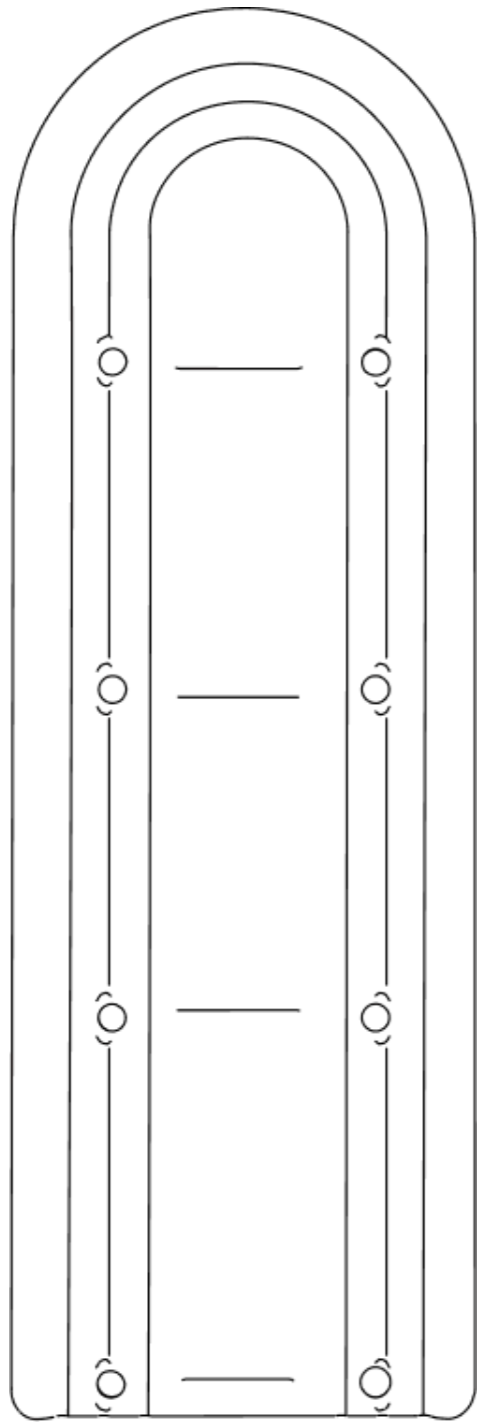
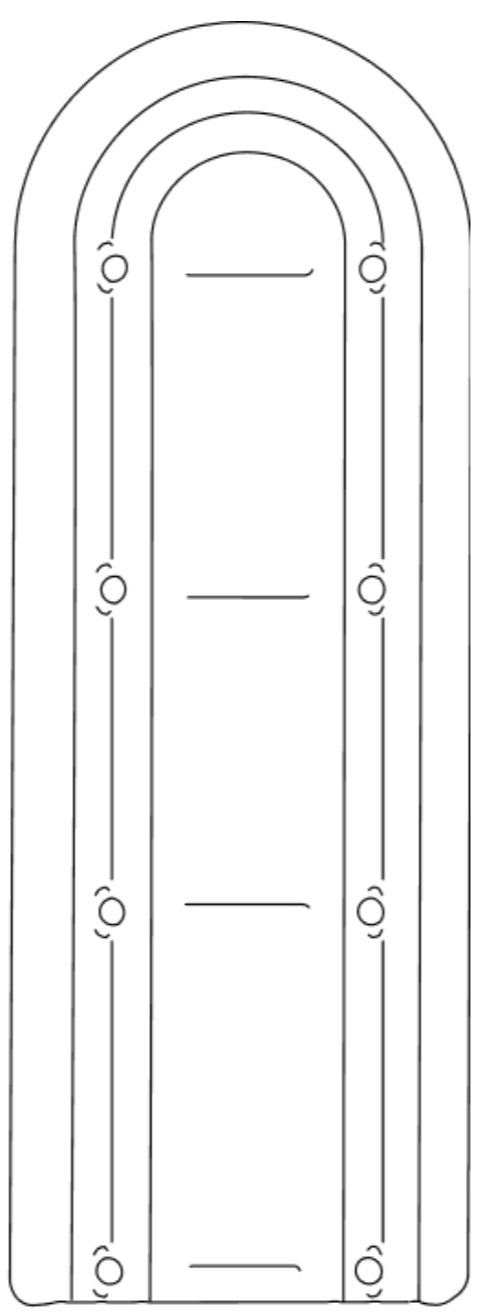
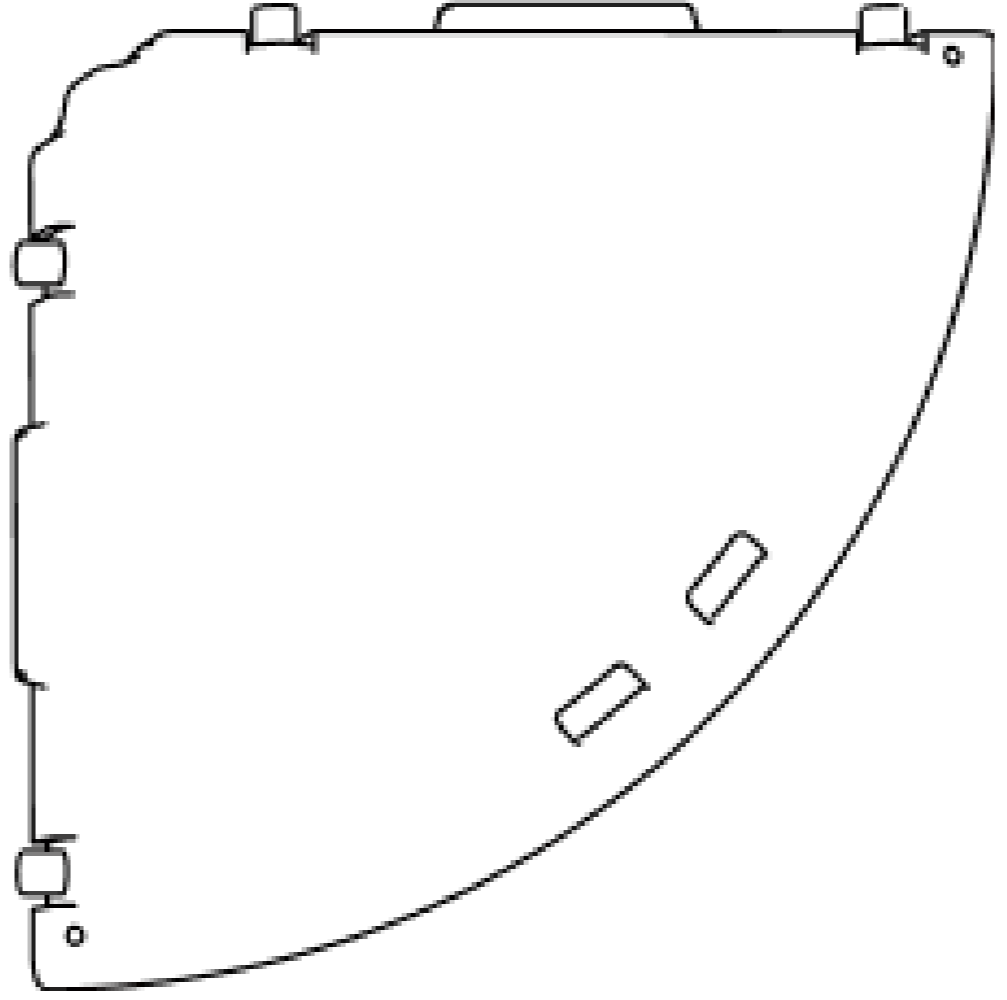
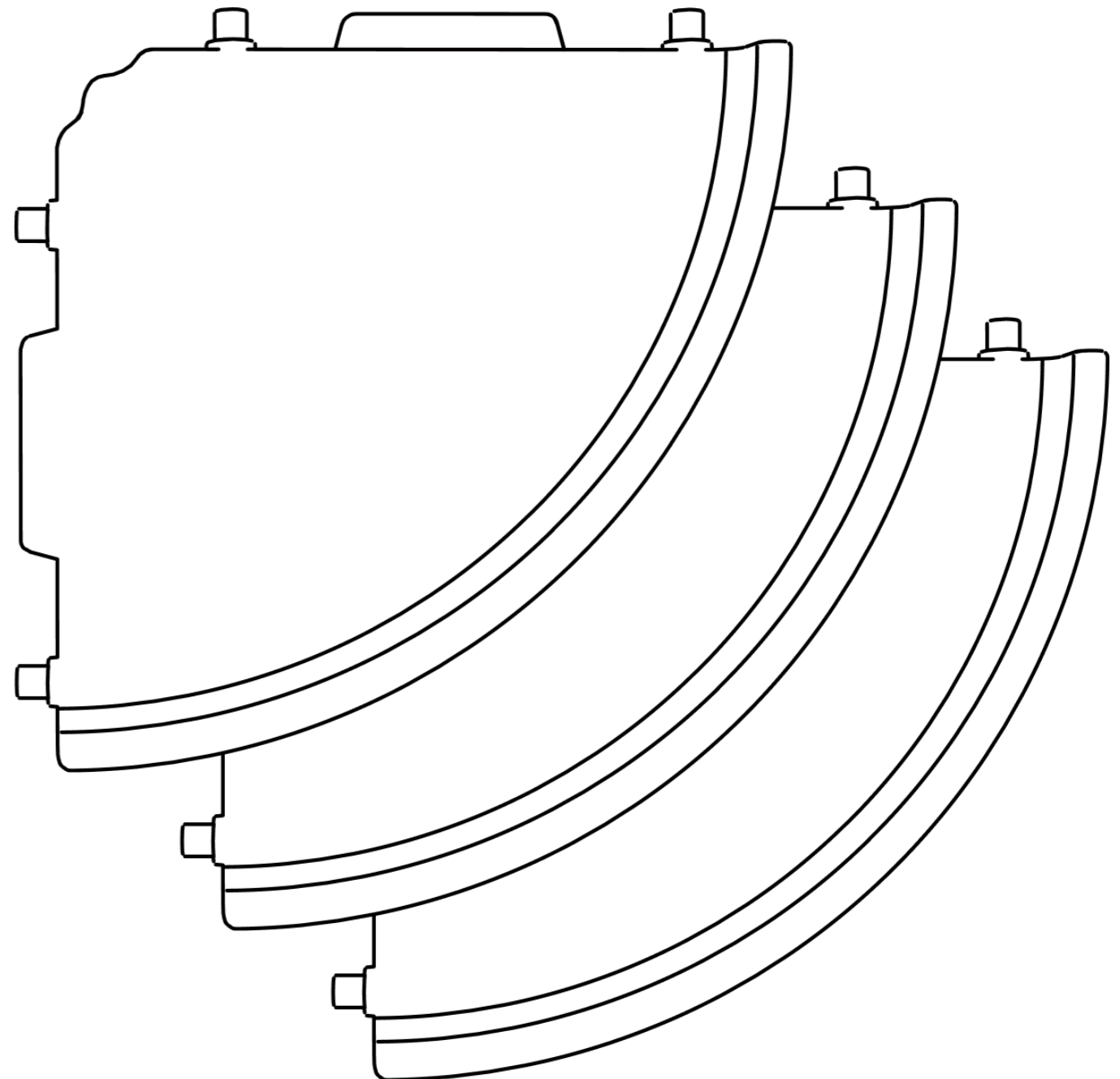
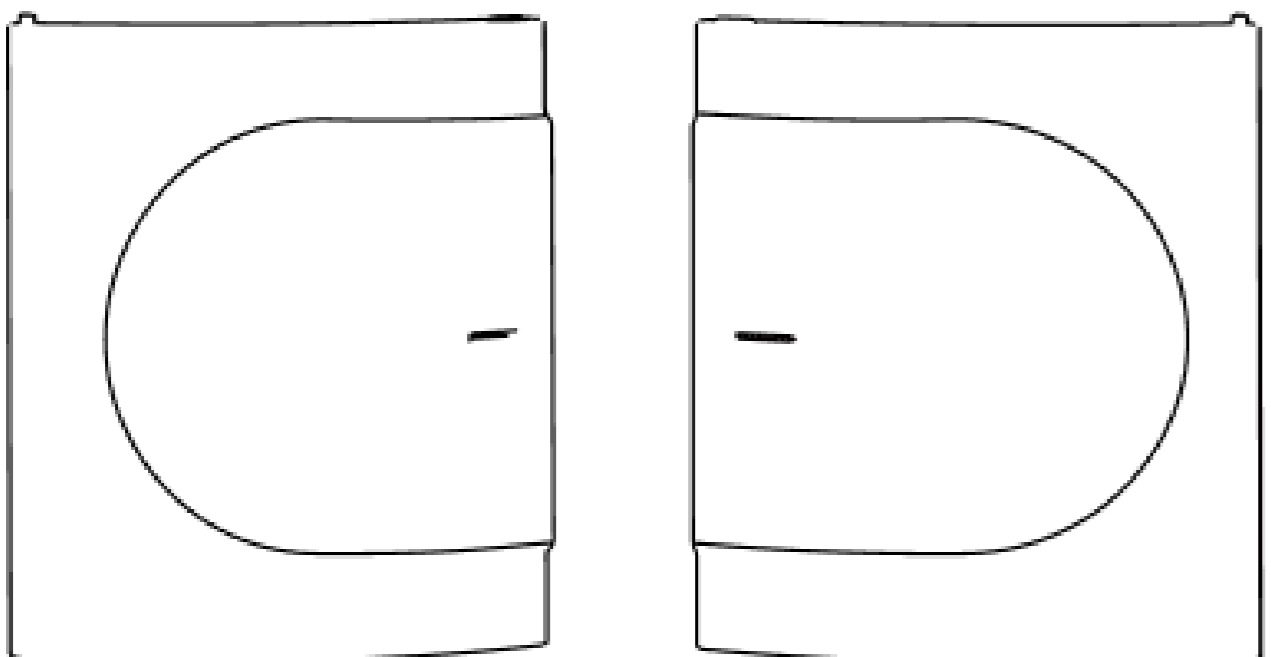
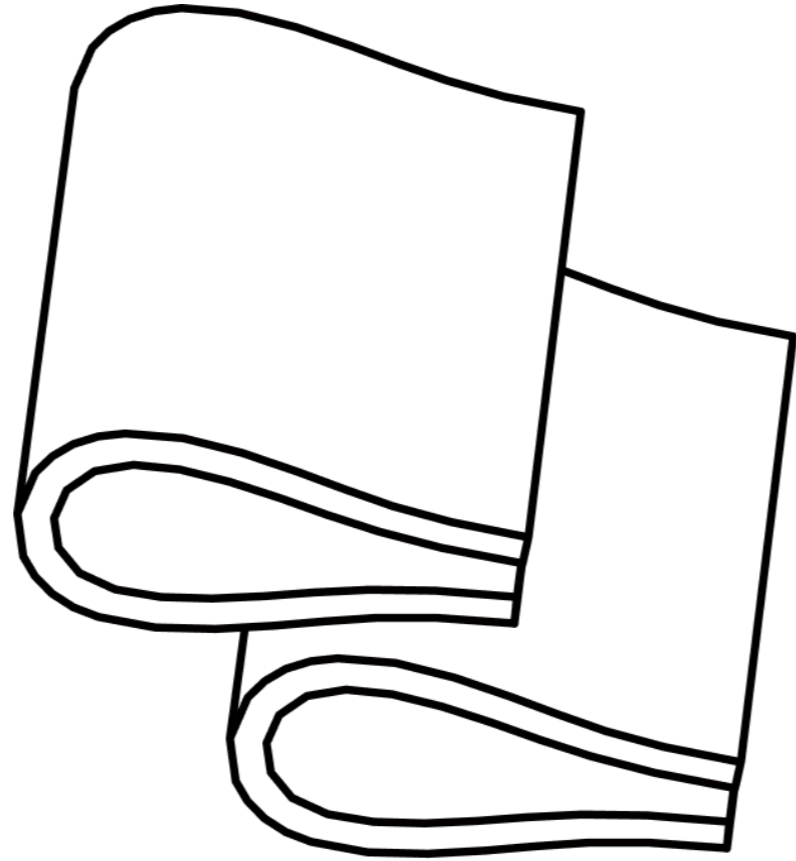
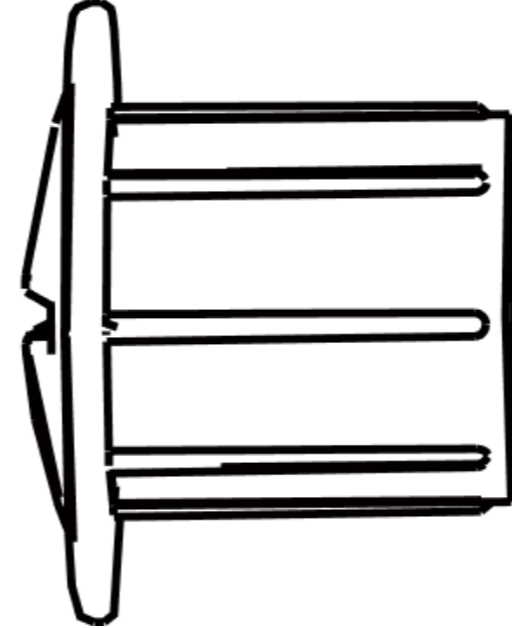
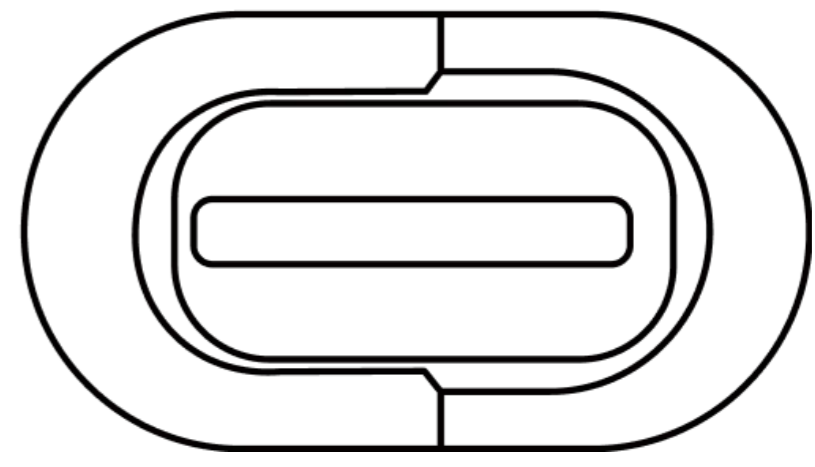
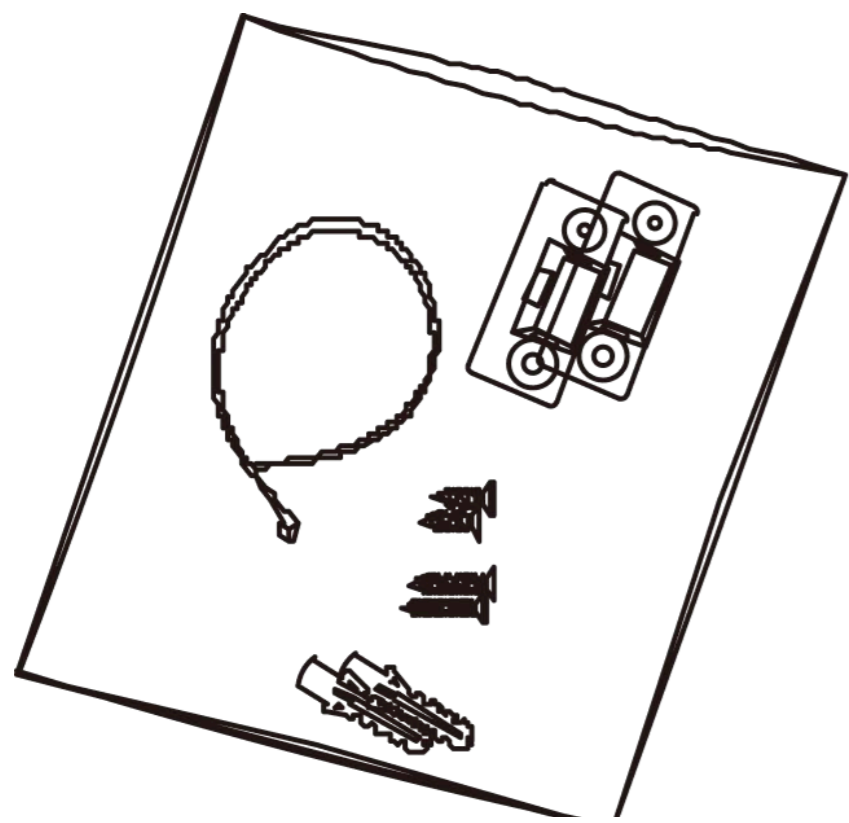
<p>1. Длинная задняя стенка</p> 	<p>2. Короткая задняя стенка</p> 	<p>3. Нижняя полка</p> 	<p>4. Полки</p> 
<p>5. Дверцы</p> 	<p>6. Ручки</p> 	<p>7. Винты</p> 	<p>8. Отвёртка (ключ для винтов)</p> 
<p>9. Набор аксессуаров для дополнительной фиксации</p> 			

СБОРКА СТЕЛЛАЖА

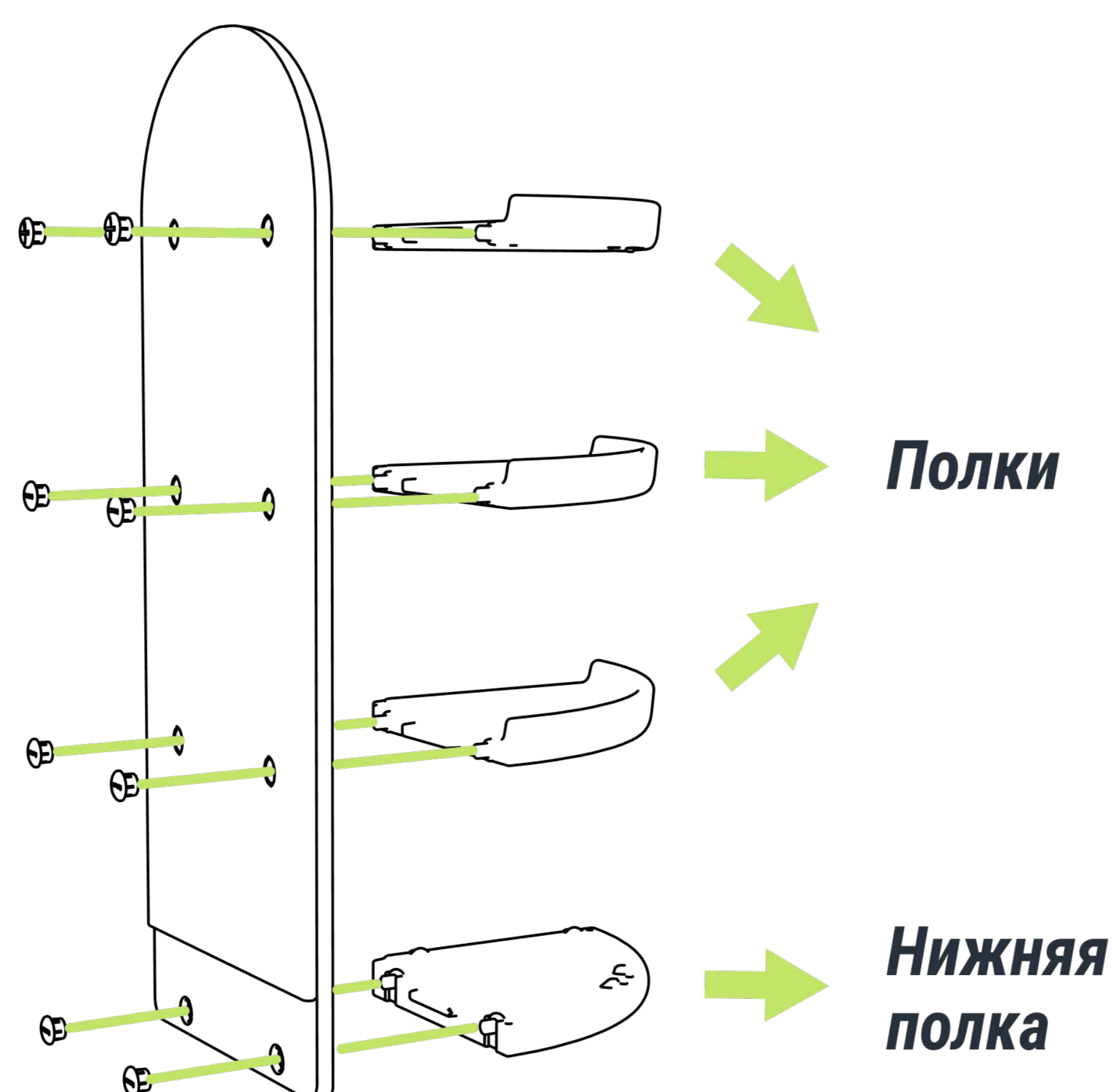

1. Как показано на схеме, последовательно соедините и плотно закрепите между собой полки и нижнюю полку с короткой задней стенкой, используя винты.

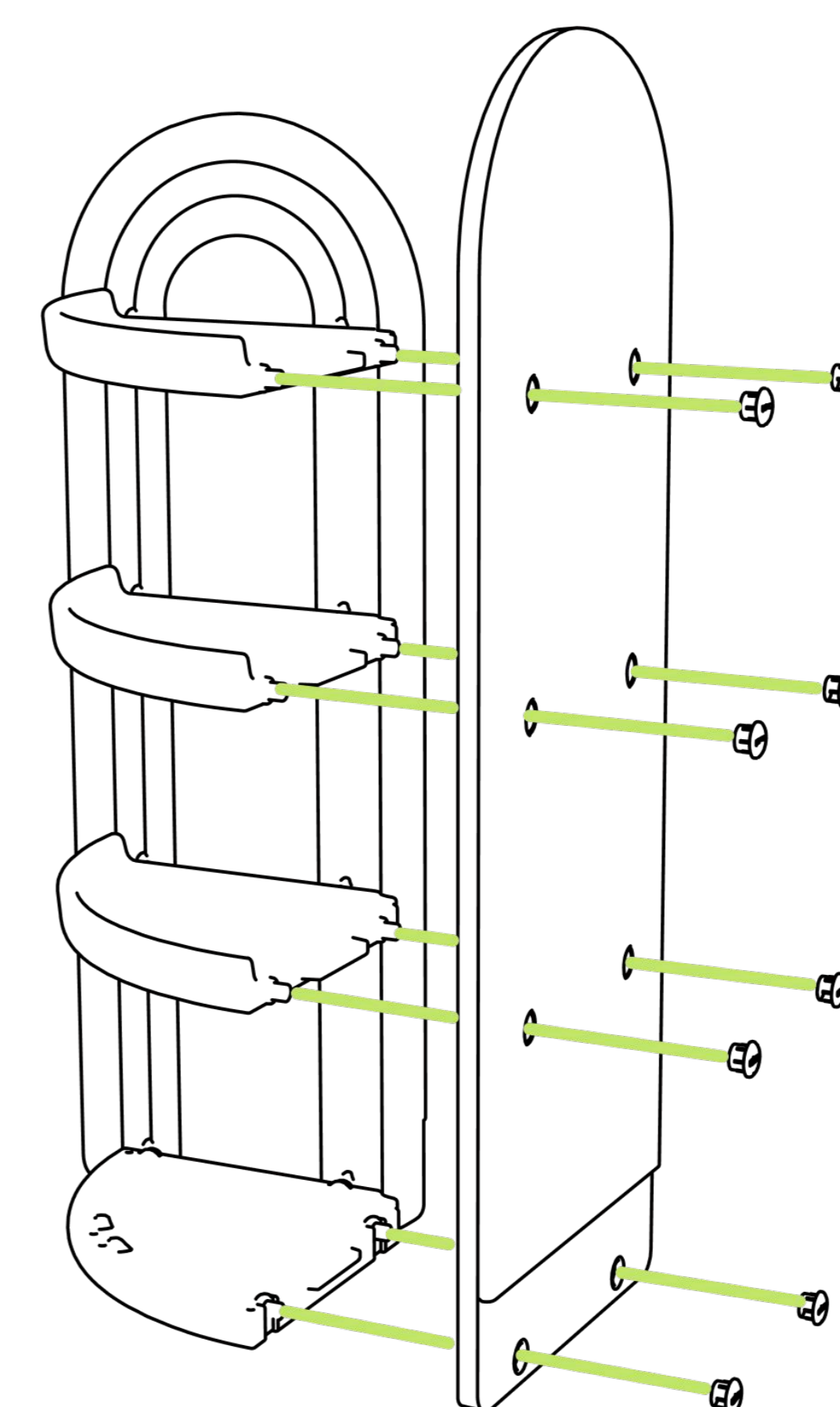

2. Соедините длинную заднюю стенку с противоположной стороной полок и нижней полкой и закрепите ее винтами. (Полезный совет: сторона длинной задней стенки с логотипом должна быть обращена к полкам).

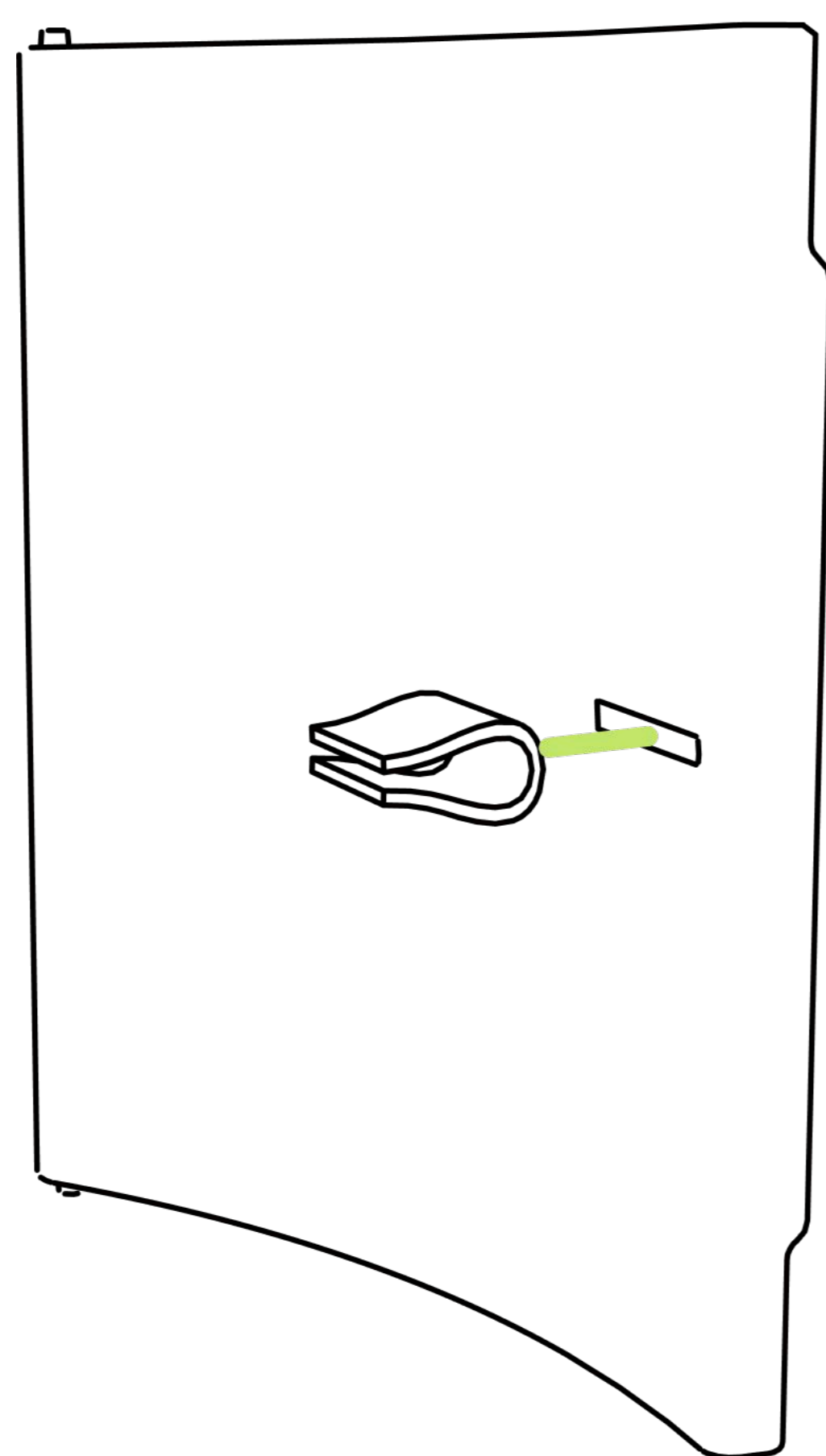

3. Сложите ручку пополам и вставьте ее в дверную панель сзади.

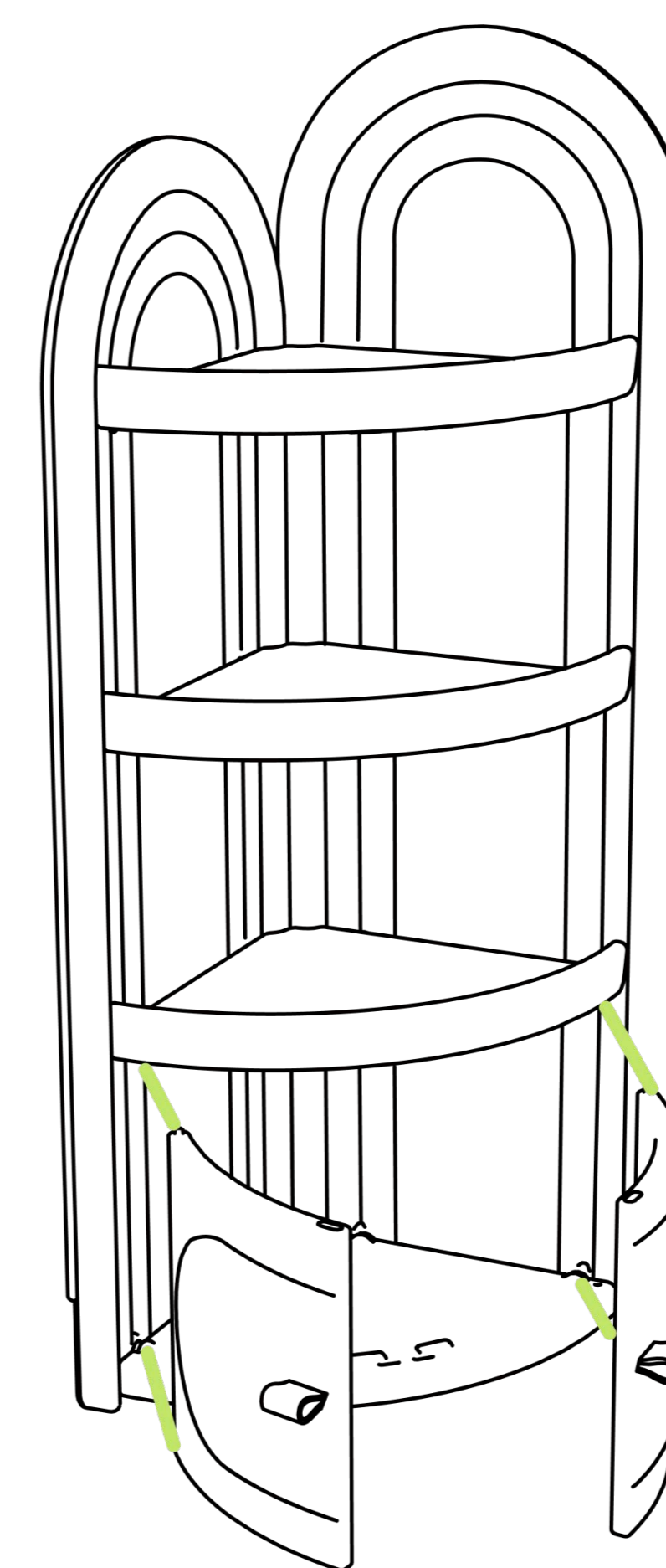

4. Как показано на рисунке, вставьте дверцы с ручками специальные в пазы по обеим сторонам шкафа и дождитесь характерного щелчка, подтверждающего правильную установку.

ИСПОЛЬЗОВАНИЕ НАБОРА АКССЕСУАРОВ ДЛЯ ДОПОЛНИТЕЛЬНОЙ ФИКСАЦИИ

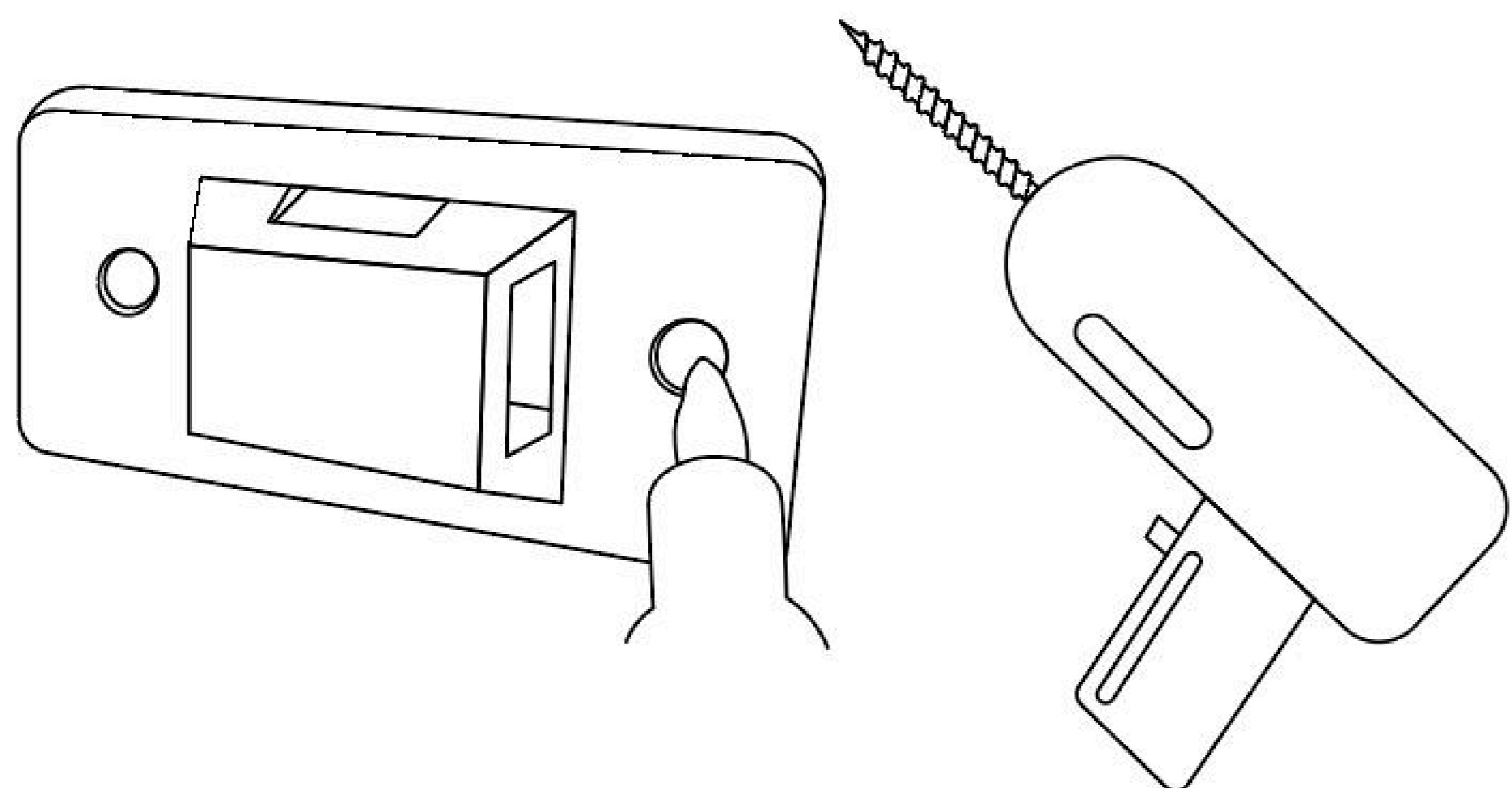

1. Нанесите разметку на стену, затем просверлите отверстия в указанных местах.

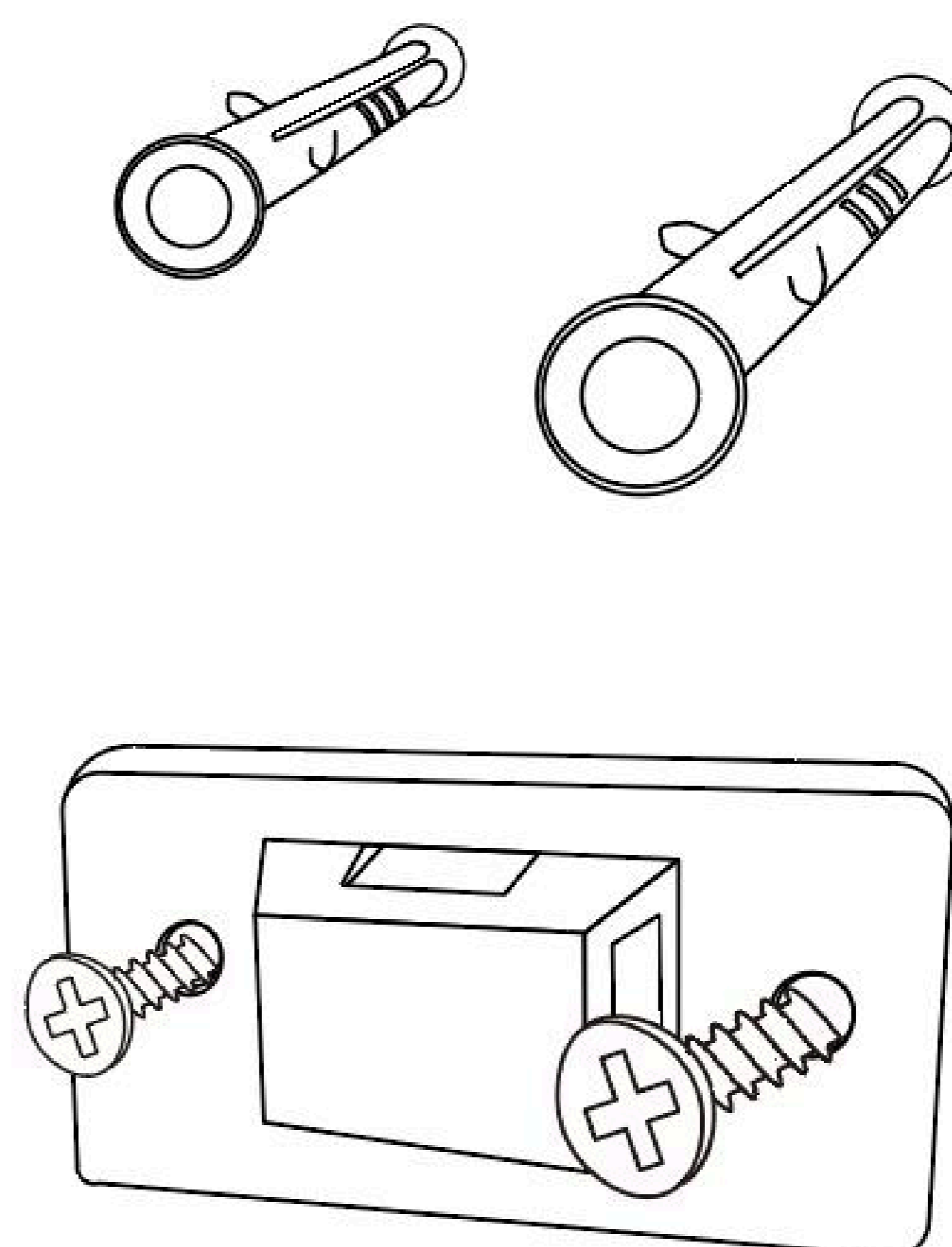

2. Вставьте дюбель в отверстие в стене, а затем после чего вкрутите саморез в него.

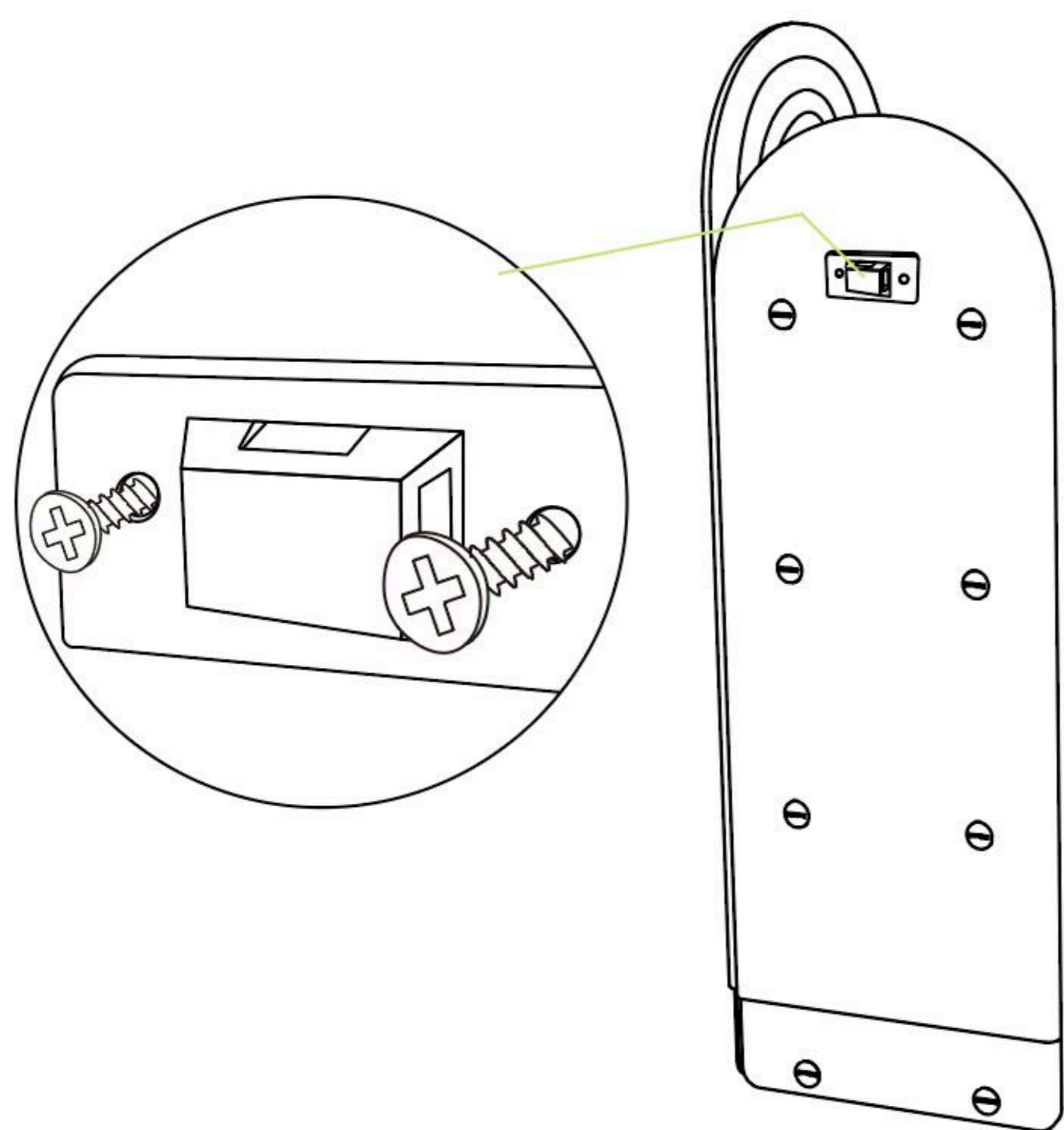

3. Также закрепите саморезы с обратной стороны стенки углового шкафа.

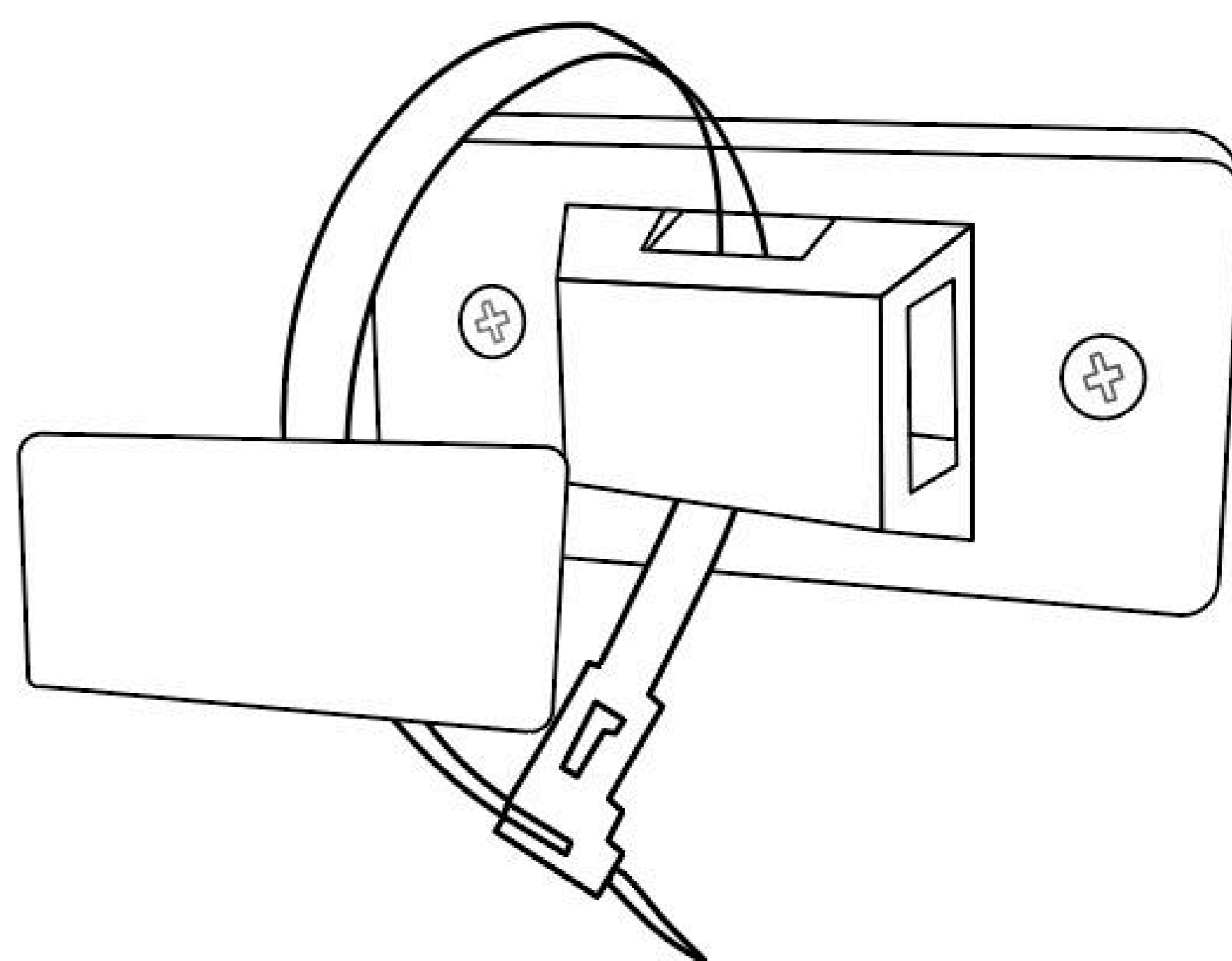

4. При помощи стяжки соедините и надежно закрепите два фиксатора.

УХОД ЗА ИЗДЕЛИЕМ

- ✔ Для очистки используйте мягкие неагрессивные средства (например: мыльный раствор).
- ✔ Рекомендуется протирать поверхность мягкой губкой или тканью.

МЕРЫ ПРЕДОСТОРОЖНОСТИ

- ✔ Не допускайте контакта детей с пластиковыми пакетами и упаковочными материалами до их полного удаления. Утилизируйте их сразу после распаковки.
- ✔ Не используйте стеллаж, если какие-либо её части сломаны или повреждены. Используйте только оригинальные запасные части от производителя.
- ✔ Стеллаж может быть использован только при условии, что все фиксирующие механизмы надёжно соединены. Перед использованием тщательно проверьте их исправность.
- ✔ Держите стеллаж подальше от открытого огня и источников тепла (электрические камины, обогреватели, газовые плиты, костры).
- ✔ Пожалуйста, проинструктируйте ребенка по технике безопасности перед тем, как разрешить ему использовать стеллаж для книг и игрушек.
- ✔ Чтобы предотвратить риск опрокидывания углового шкафа, пожалуйста, правильно используйте набор аксессуаров для дополнительной фиксации.
- ✔ Перед каждым использованием проверяйте исправность и наличие всех деталей.

ПРИМЕЧАНИЕ

Производитель оставляет за собой право модифицировать устройства по мере необходимости и не уведомлять об этом пользователей. Все зависит от конкретной модели продукта.

UNIX **KIDS**

Стильно

Функционально

С душой