



## РУКОВОДСТВО ПОЛЬЗОВАТЕЛЯ

# ИГРОВОЙ КОМПЛЕКС С ГОРКОЙ UNIX KIDS PLAYHOUSE



### ПРИМЕЧАНИЕ

Производитель оставляет за собой право модифицировать устройство по мере необходимости и не уведомлять об этом пользователей.

Все зависит от конкретной модели продукта.



## РАДЫ ПРИВЕТСТВОВАТЬ ВАС, ПОЛЬЗОВАТЕЛИ ПРОДУКЦИИ UNIX FIT!

Мы благодарны, что ваш выбор был остановлен на продукции нашего бренда. Для того чтобы обеспечить вашу максимальную сохранность, команда **UNIX Fit** просит вас с вниманием отнестись к изучению инструкции перед использованием! В случае если инструкция в дальнейшем будет потеряна, её всегда можно найти на официальном сайте.

**UNIX Fit** заботится о своих покупателях и всегда готов ответить вам на все возникшие вопросы, в том числе и по эксплуатации товара. Для этого достаточно обратиться к продавцу или дилеру, у которого он был приобретен. Уверены, вы с удовольствием будете пользоваться товарами нашего бренда! С брендом **UNIX Fit** вы можете быть уверены, в качестве.

Мы постоянно развиваемся и предлагаем нашим клиентам самые современные и лучшие технологии на рынке. Вся продукция бренда **UNIX Fit** много лет пользуются популярностью не только у взрослых, но и у их детей. Для того, чтобы изучить полный ассортимент продукции, наведите камеру на QR-код и перейдите на наш официальный сайт.

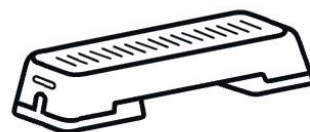

UNIXFIT.RU

## СОДЕРЖАНИЕ

Меры предосторожности .....	4
Список деталей .....	4
Инструкция по сборке .....	5

# МЕРЫ ПРЕДОСТОРОЖНОСТИ

Пожалуйста, сохраните эту инструкцию для дальнейшего использования

## ВНИМАНИЕ:

- Игровой комплекс предназначен только для сборки взрослыми
- Поместите его на ровный и чистый пол
- Во время использования игрового комплекса дети должны находиться под присмотром взрослых
- Использовать вдали от огня и электроприборов
- Убедитесь в наличии широкой открытой площадки для установки
- Поместите игровой комплекс в хорошо освещенное помещение
- Не помещайте игровой комплекс в воду (конструкция будет всплывать)
- Использовать только в положении, описанном в данной инструкции
- Каждый раз перед использованием проверяйте, хорошо ли соединены все детали
- Упаковочные материалы не являются игрушками, пожалуйста, храните их должным образом
- Регулярно очищайте изделие губкой, водой с мылом или другими неагрессивными средствами, обеспечивающими здоровую окружающую среду для ребенка

## СПИСОК ДЕТАЛЕЙ

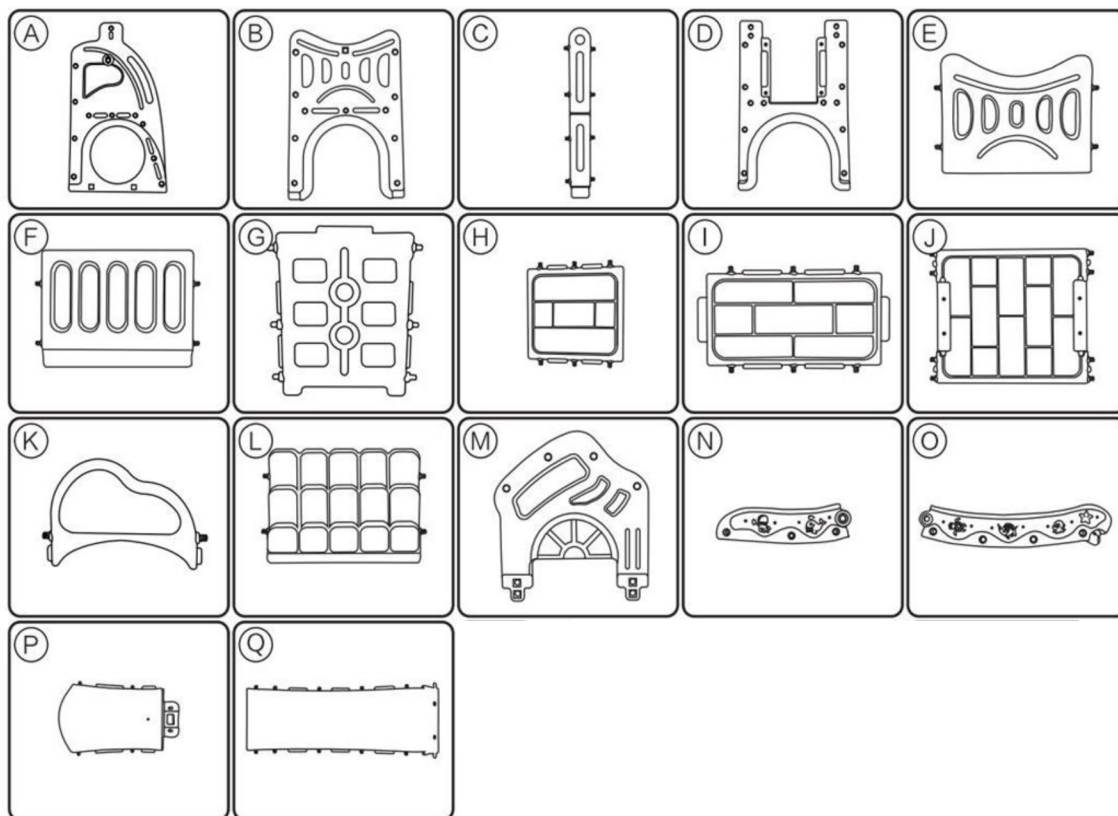



## ВНИМАНИЕ:

Изделие включает в себя мелкие запасные детали! Пожалуйста, не позволяйте детям играть с ним во избежание возможного проглатывания. Извлечение изделия из упаковки и установка должны производиться взрослыми людьми. Только после этого изделие может быть использовано детьми!

## ИНСТРУКЦИЯ ПО СБОРКЕ

### Сборка игрового комплекса

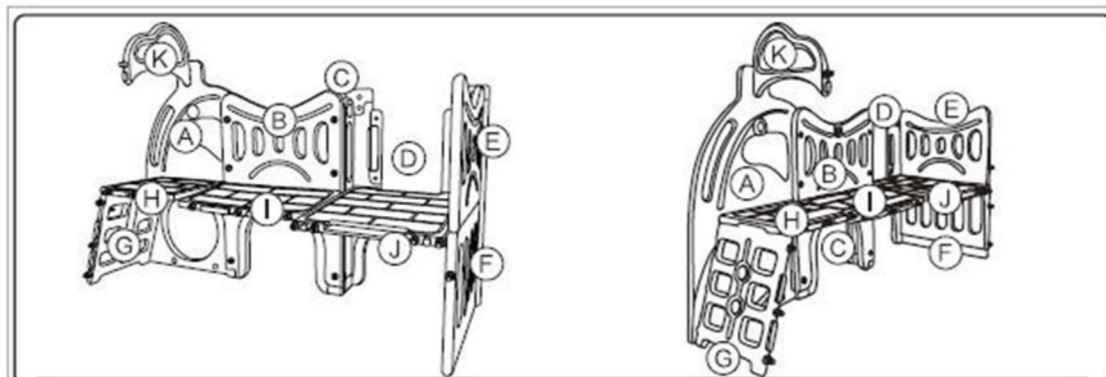

В первую очередь соедините детали A и C, используя соответствующее монтажное отверстие на детали D. Затем установите детали E, F и J в соответствующие отверстия на детали D и надежно закрепите гайкой X2. Далее соедините детали A и B вместе, зафиксировав их с помощью гайки X2 и болта X6, затем совместите собранные детали с деталью C и соедините их; наконец, установите детали G, H, I и K в соответствующие отверстия, как показано на рисунке, и закрепите их с помощью соответствующих гаек.

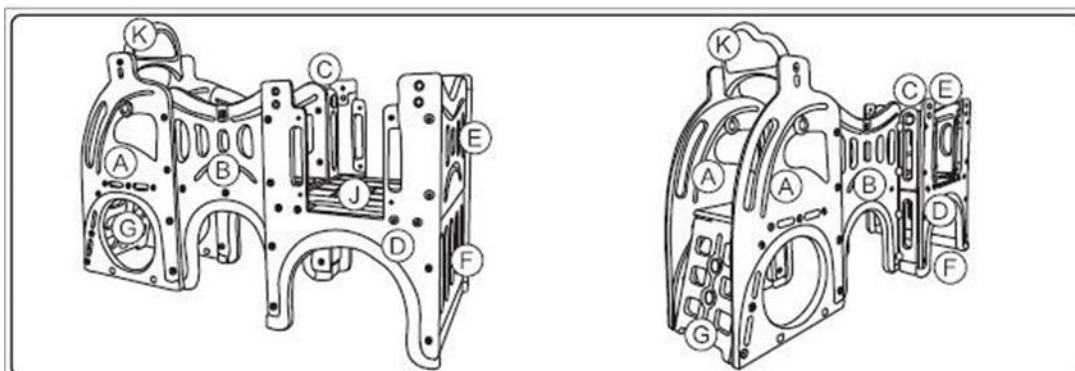

- Закрепите деталь В в соответствующем монтажном отверстии детали I, затем последовательно установите детали А, С, D и зафиксируйте гайкой X2.

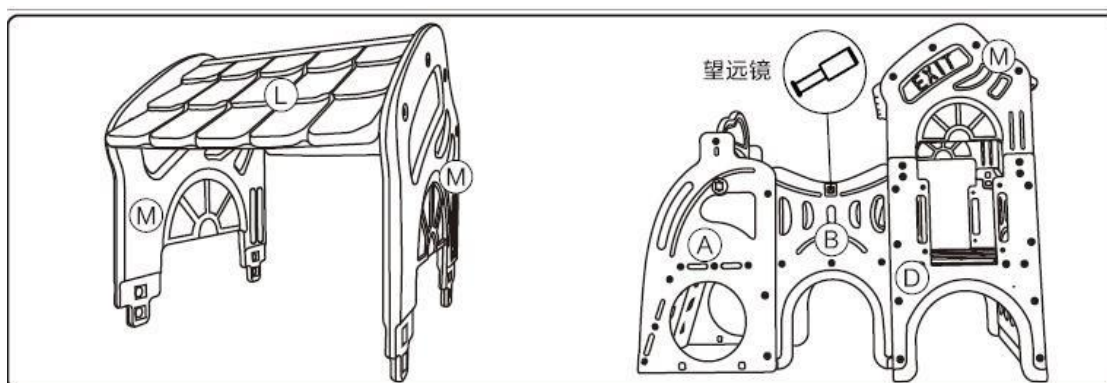

- Соедините детали М и L, чтобы получился цельный элемент крыши, и зафиксируйте его гайкой X2. Затем соедините крышу с ранее собранной конструкцией и зафиксируйте их гайкой X2 и болтом X3. На рисунке показано, как правильно установить телескоп.

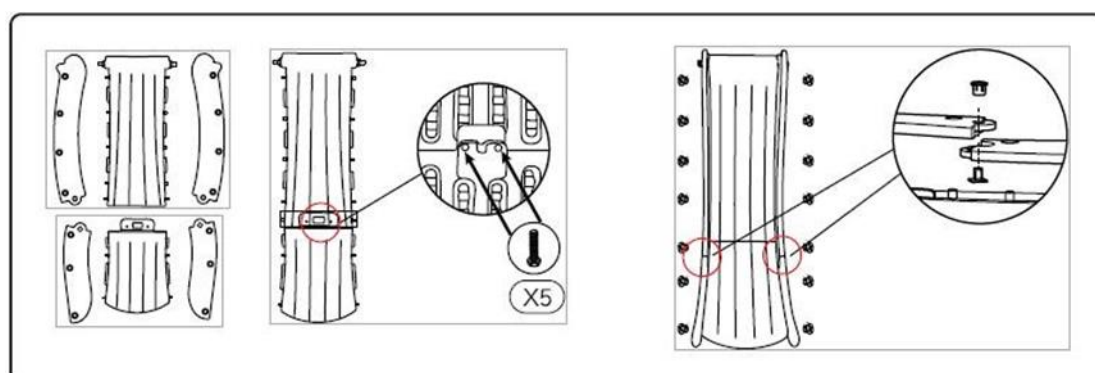

- Соедините детали N, P и O, чтобы сформировать цельный элемент горки. Длинную и короткую деталь горки соедините винтом X5, а длинное и короткое ограждение - гайкой X2 и болтом X3. Надежно зафиксируйте собранную горку с помощью гайки X7.

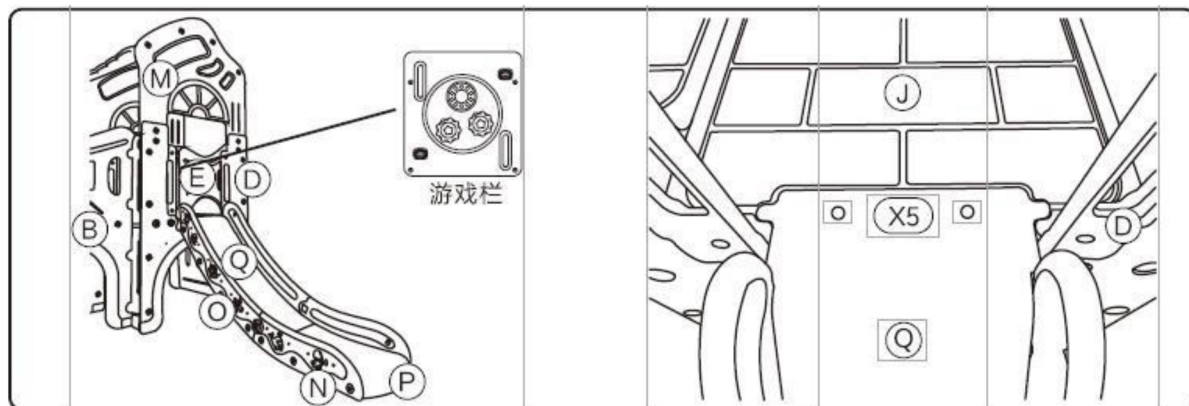

Подсоедините горку к ранее собранной конструкции и закрепите с помощью винта X5. Затем установите интерактивную панель в соответствующее положение с обратной стороны детали D и зафиксируйте ее винтом X5.

Развивайтесь вместе с

